

■最小通路軌跡図

4輪ステアリングで右折する場合

● 60°

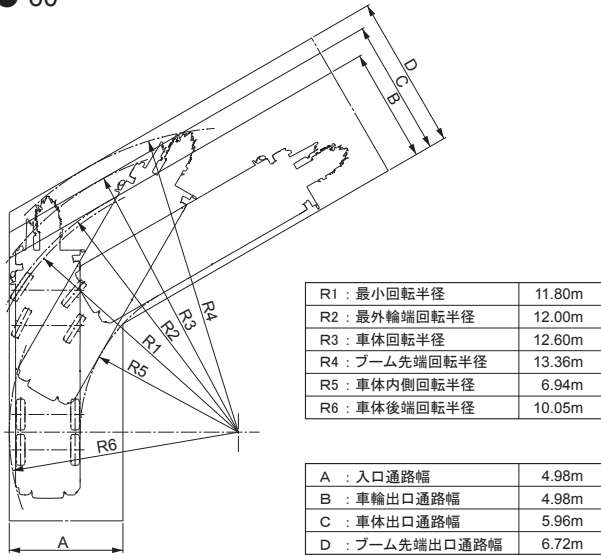

8輪ステアリングで右折する場合 (構内移動)



● 90°

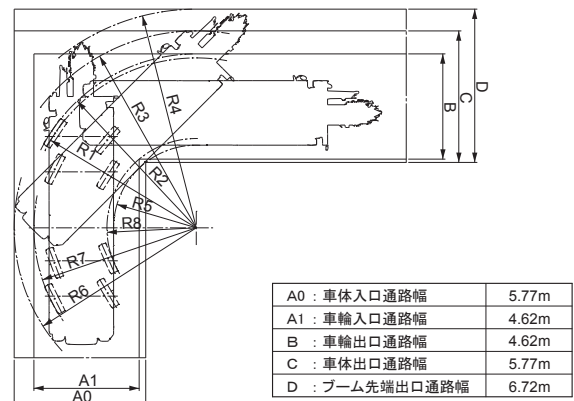
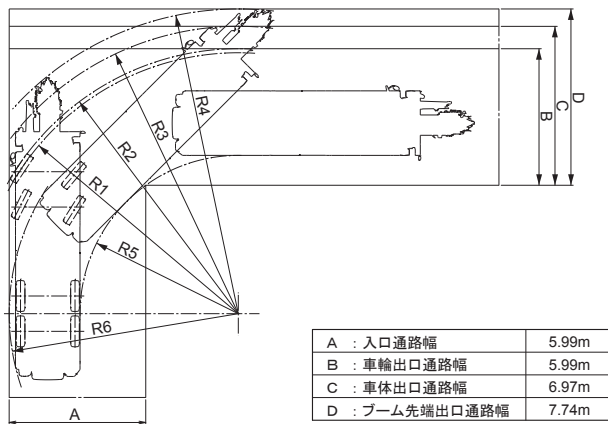

● 120°

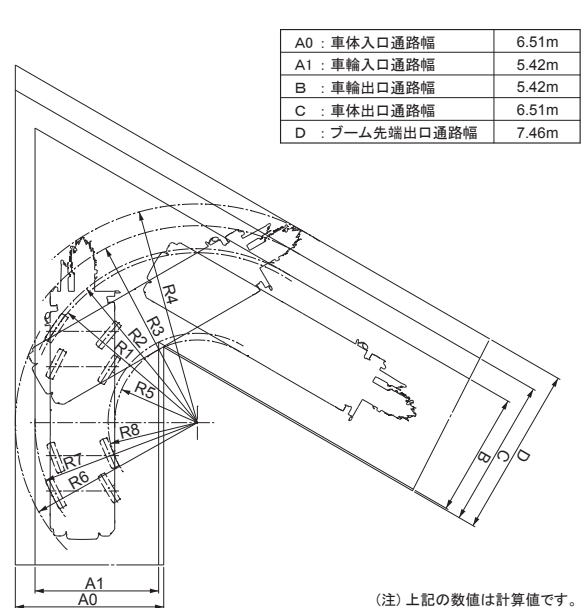
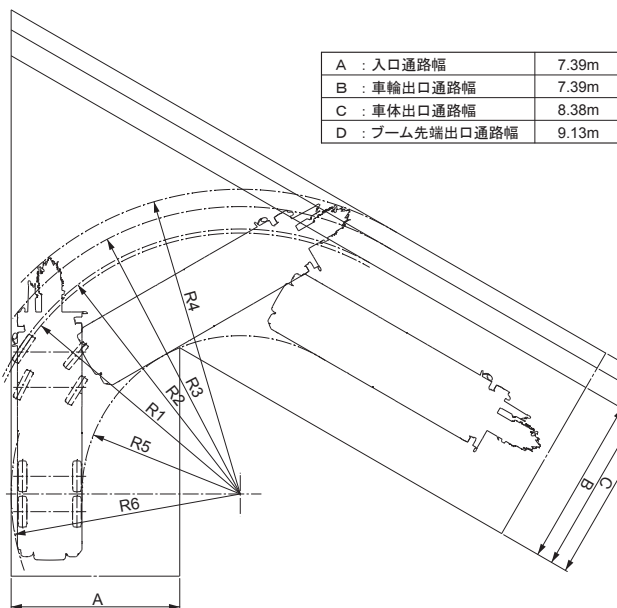

(注) 上記の数値は計算値です。